



POLISSEUSE À VIBRATION  
QPOL VIBRO

## LE POLISSAGE PAR VIBRATION REDÉFINI

**L'appareil de polissage vibrant Qpol Vibro a été conçu pour le polissage final sans déformation des échantillons métallographiques. Cette méthode de préparation est parfaitement adaptée aux examens tels que l'analyse EBSD (Electron Backscatter Diffraction), les nano-identifications par AFM (microscope à force atomique) ou les tests de microdureté.**

Avec un Ø de 308 mm, le grand bac de polissage offre suffisamment de place pour de très grands échantillons, des porte-échantillons entiers ainsi que pour le polissage simultané de jusqu'à 21 échantillons. Le bac de polissage est maintenu par de puissants aimants et peut être retiré et remplacé facilement en appuyant sur un bouton.

L'anneau de serrage protège le bord de la toile de polissage et assure ainsi une longue durée de vie. De plus, l'anneau assure la délimitation de la zone de polissage et permet un mouvement régulier des porte-échantillons. Le bac de polissage a été conçu pour l'utilisation de toiles de polissage avec des systèmes magnétiques, ce qui permet de retirer la toile rapidement et facilement.



[Cliquez pour voir la vidéo](#)

### AVANTAGES PRODUIT

- | Changement simple et rapide du bac de polissage grâce au système de fixation magnétique
- | Surface-Guard : réduit la cristallisation de la suspension et la corrosion de la surface polie
- | Fréquence de vibration réglée automatiquement de 60 à 120 Hz
- | Méthodes de préparation préinstallées et liste des consommables
- | Fonctionnement très silencieux, construction antivibratoire
- | Capot transparent en verre acrylique avec amortisseur
- | Préparation pour aspiration externe
- | Possibilité de mémoriser jusqu'à 200 méthodes de préparation définies par l'utilisateur

## ANALYSE ET CARACTÉRISATION DE SURFACES PRÉPARÉES

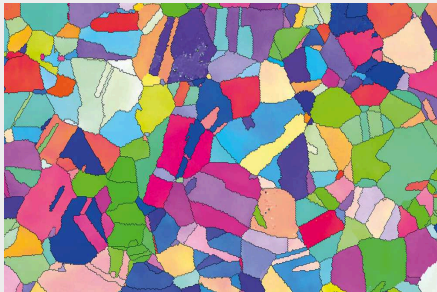

EBSD-Austenit

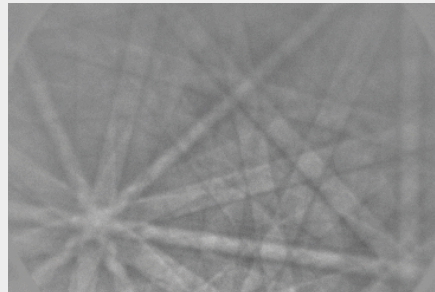

Motif austénite

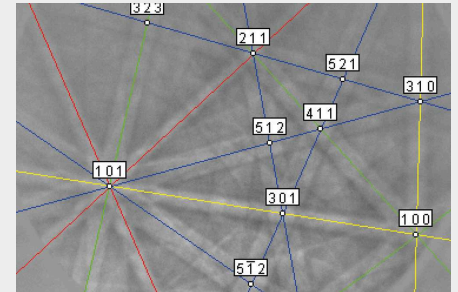

Index des motifs Austénite

POLISSEUSE À VIBRATION QPOL VIBRO  
**LA SUPÉRIORITÉ DANS LE DÉTAIL**

**1. Boîtier robuste**

- | Boîtier robuste en aluminium revêtu par poudrage
- | Nettoyage facile

**2. Cuve de polissage interchangeable**

- | Le système de fixation magnétique permet un remplacement rapide
- | QATM Surface-Guard réduit la cristallisation

**3. Écran tactile 4,4 pouces**

- | Commande simple et intuitive
- | Méthodes de préparation préinstallées
- | Jusqu'à 200 méthodes de préparation personnalisées

**4. Capot insonorisé**

- | Protège les échantillons et les chiffons de polissage contre la contamination
- | Permet un contrôle visuel facile



POLISSEUSE À VIBRATION QPOL VIBRO

**AVANTAGES**

Le design robuste et de haute qualité, le concept d'utilisation innovant et le moteur vibrant avec amortisseur de vibrations assurent un fonctionnement silencieux, même lorsque le polissage dure plusieurs heures. De plus, l'amortissement des vibrations du moteur réduit la transmission des vibrations à l'appareil ou à la table de laboratoire. Le raccord d'évacuation d'air permet de relier l'appareil de polissage Qpol Vibro à un système d'évacuation externe afin d'évacuer l'humidité et les gaz et de garantir ainsi un environnement de travail sûr pour l'utilisateur.

Le capot transparent, rabattable et amortissant reflète la qualité premium des appareils QATM. Il protège la suspension et les échantillons de toute contamination afin d'obtenir les meilleurs résultats de préparation possibles. Bien que l'appareil de polissage Qpol Vibro offre une multitude de caractéristiques de performance, il est compact et léger - et avec un poids de seulement 45 kg, il convient parfaitement comme appareil de table.

POLISSEUSE À VIBRATION QPOL VIBRO  
**POLISSAGE - 3 ÉTAPES SIMPLES**



| Mise en place du bac de polissage



| Mise en place de l'échantillon enrobé



| Remplissage de la suspension

DESIGN SOBRE ET ROBUSTE " ; MADE IN GERMANY" ;

## LA SUPÉRIORITÉ DANS LE DÉTAIL

### 1. Raccord d'évacuation d'air

| Le raccordement à un système d'évacuation d'air externe améliore les conditions de travail de l'utilisateur

### 2. Connexion USB et Ethernet

| Connexion Ethernet pour le contrôle à distance et les applications de service ; connexion USB pour le stockage et l'échange de données

### 3. Bac de polissage interchangeable

| Le système de fixation magnétique permet de remplacer rapidement et facilement le bac de polissage en appuyant sur un bouton, sans utiliser d'outils

| Bac de polissage avec couvercle en cas d'utilisation de plusieurs bacs

| QATM Surface-Guard réduit la cristallisation de la suspension ou la corrosion des échantillons après la fin de la méthode de préparation grâce à un système de polissage automatique à intervalles contrôlés

### 4. Capot avec amortisseur

| Le capot transparent en verre acrylique avec amortisseur permet un contrôle visuel fiable

| Protège les échantillons, les toiles de polissage et les suspensions contre la contamination

### 5. Touch Display

| Interface utilisateur intuitive

| Méthodes de préparation et consommables préinstallés

| Enregistrement de jusqu'à 200 méthodes de

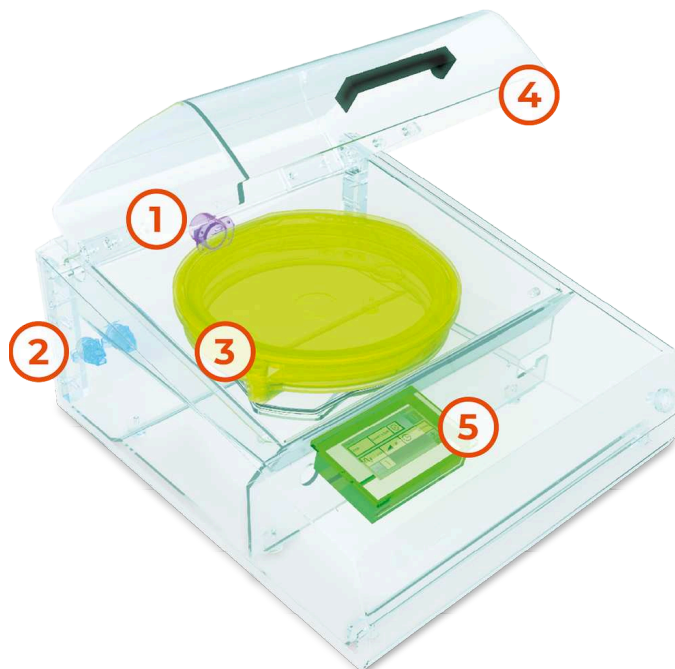

préparation définies par l'utilisateur

TOUT SIMPLEMENT ASTUCIEUX

## NOUVEAU DESIGN POUR L'INTERFACE UTILISATEUR

La conception innovante du logiciel Qpol Vibro permet une utilisation intuitive et conviviale. 15 méthodes de préparation pour différents matériaux, y compris les consommables correspondants, sont préinstallées. L'appareil de polissage Qpol Vibro offre la possibilité de sauvegarder jusqu'à 200 méthodes définies par l'utilisateur, à la fois dans l'appareil et via USB, de sorte qu'elles puissent être transférées sur d'autres appareils. Il n'y a aucune limite au réglage du temps de polissage et de l'intensité des vibrations. L'appareil peut être utilisé en mode manuel ou automatique. La fonction d'alarme réglable (timer) informe l'utilisateur à la fin du programme.

Avec le Surface-Guard, QATM a développé un mode de fonctionnement spécial qui protège la surface de haute qualité de l'échantillon contre la corrosion, etc. une fois la préparation terminée. L'appareil de polissage Qpol Vibro dispose d'un contrôle automatique de la fréquence, qui optimise la fréquence de vibration en fonction du nombre d'échantillons et de leur forme. L'appareil peut être utilisé sans surveillance et pratiquement sans limite de temps. Cela garantit les meilleurs résultats de polissage possibles et permet à l'utilisateur de se consacrer à d'autres tâches.



QATM Surface-Guard



Menu principal

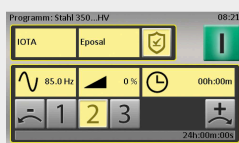

Mode automatique

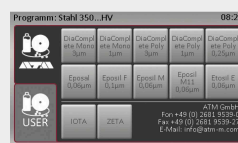

Menu des consommables



Menu des méthodes de préparation

à gauche :  
Corrosion sur  
échantillon  
à droite : avec  
Surface-Guard

POUR DES RÉSULTATS OPTIMAUX

## VASTE GAMME D'ACCESSOIRES



### PORTE-ÉCHANTILLONS

- | Ø 25-25,4 mm (1"), 300 g, poids supplémentaire 90 g
- | Ø 30-32 mm (1 1/4"), 220 g, poids supplémentaire 90 g
- | Ø 38-40 mm (1 1/2"), 550 g, poids supplémentaire 190 g
- | Ø 50 mm (2"), 360 g, poids supplémentaire 190 g



### DISQUES DE NIVELLEMENT QPOL VIBRO

- | Pour le nivellement des échantillons enrobés
- | Pour les échantillons de 25 à 50 mm de diamètre, 1-2"
- | Disques de nivellement spéciaux pour les échantillons de 60 mm et 70 mm de diamètre



### Porte-échantillons spécial

- | Ø 60 mm, 875 g, poids supplémentaire 190 g
- | Ø 70 mm, 605 g, poids supplémentaire 190 g



### BAC DE POLISSAGE

- | Grand bac de 308 mm de diamètre intérieur pour le polissage d'échantillons non enrobés, porte-échantillons équipé et pour le polissage simultané de jusqu'à 21 échantillons
- | Changement simple et rapide du bac de polissage grâce au système de fixation magnétique
- | Maintien sûr du bac de polissage grâce aux forces magnétiques
- | Spécialement conçu pour tous les toiles de polissage avec système magnétique
- | Le couvercle protège la toile de polissage de la contamination



### DRAPS DE POLISSAGE

- | Iota, Ø 300 mm (toile synthétique souple à flocage long)
- | Zeta, Ø 300 mm (toile synthétique souple à flocage court)
- | autres toiles de polissage Ø 300 mm disponibles



### SUSPENSIONS

- | Eposal
- | Eposil F, Eposil M
- | Eposil Non Dry
- | Etosil E

## PRÉPOLISSAGE ET POLISSAGE PARFAITS – LES CONSOMMABLES DE QATM

Le prépolissage et le polissage sont plus fiables, plus sûrs et plus efficaces lorsqu'ils sont réalisés avec les bons ingrédients : savoir-faire, soin et choix judicieux des consommables et des instruments.



POLISSEUSE À VIBRATION QPOL VIBRO

## CARACTÉRISTIQUES TECHNIQUES

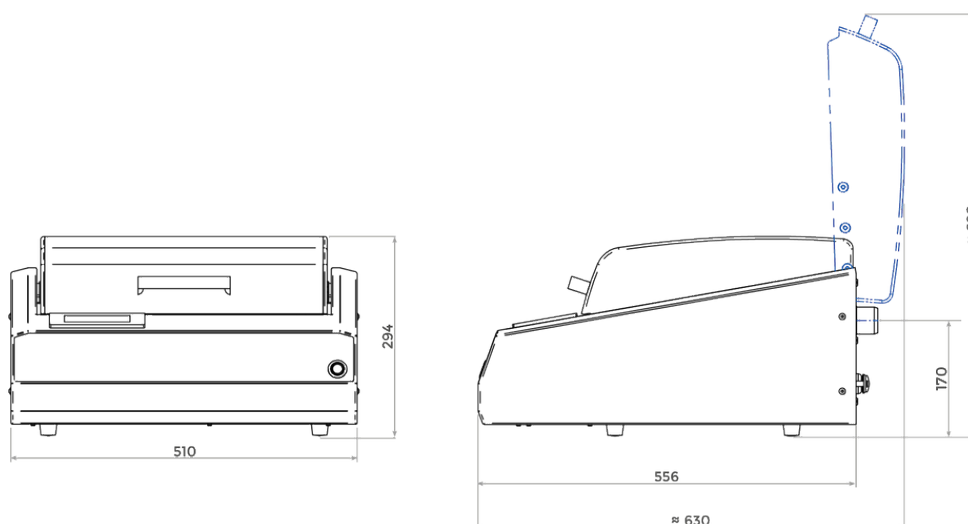

<b>Polishing cloth diameter</b>	300 mm / 305 mm (12")
<b>Connexions</b>	USB, Ethernet
<b>Exhaust connection plug Ø</b>	40 mm
<b>Fréquence de vibration</b>	60 - 120 Hz
<b>Température ambiante</b>	10 - 40 °C
<b>Puissance de connexion</b>	0.25 kVA
<b>Puissance moteur</b>	135 VA
<b>Bol de polissage : diamètre intérieur</b>	Ø 308 mm
<b>IP code</b>	22
<b>L x H x P</b>	510 x 300 x 590 mm
<b>Poids</b>	~ 45 kg

[www.qatm.com/qpol-vibro](http://www.qatm.com/qpol-vibro)

## N° ARTICLE

### EQUIPEMENT DE BASE

#### MACHINE (TOUS LES ARTICLES NÉCESSAIRES)

M5651000



Qpol Vibro Base

#### ALIMENTATION ÉLECTRIQUE (1 ARTICLE NÉCESSAIRE)

A5651001 Qpol Vibro alimentation électrique 230V/50Hz (1Ph/N/PE)

A5651002 Qpol Vibro alimentation électrique 110V/60Hz (1Ph/N/PE)

### OPTIONS (PEUVENT ÊTRE COMMANDÉES SÉPARÉMENT)

Z5651000



Bol de polissage

Z5651008 Porte échantillon 25mm (1")

Z5651009 Porte échantillon 30-32mm (1 1/4")

Z5651011 Porte échantillon 38-40mm (1 1/2")

Z5651021



Sample holder glass slide 48x28 mm

Z5651012 Porte échantillon Ø50mm (2")

Z5651013 Saphir Vibro Plateau pour aide au montage

Z5651014 Saphir Vibro starter set

### POLISHING CONSUMABLES

### ACCESSOIRES POUR GÉOLOGIE ET MINÉRALOGIE

#### BONDING JIG

- SPECIAL PRESSURE TRANSDUCERS FOR THE SIMULTANEOUS PROCESSING OF FOUR SAMPLES
- FOR TRADITIONAL MOUNTING MEDIA AND ADHESIVES





95017722



Gabarit de collage

1 pc



## LAMELLES

95017713		Lamelle 48x28 mm, bords coupés, transparente	50 pcs
95017714		Lamelle 48x28 mm, bords rodés, transparente	50 pcs
95017715		Lamelle 48x28 mm, bords coupés, passe-partout	50 pcs
95017716		Lamelle 48x28 mm, bords rodés, passe-partout	50 pcs

## COUVRE-OBJET

95017717		Couvre-objet 24x24 mm	100 pcs
95017718		Couvre-objet 24x40 mm	100 pcs

## SLIDE BOXES

95017719		Boîte à lamelles pour 25 lamelles, bois	1 pc
95017720		Boîte à lamelles pour 50 lamelles, bois	1 pc
95017721		Boîte à lamelles pour 100 lamelles, bois	1 pc

## COVER MEDIUM



95017723		Liquide de couverture, sans xylène	100 ml
----------	---	------------------------------------	--------

## SUPPORT POUR LAMELLES

95017724		Porte-échantillon manuel pour lamelles 48x28 mm en fonte d'aluminium, travail ergonomique sur les polisseuses manuelles, 56x36x20 mm	1 pc
----------	---	--	------

95017725		Support pour lamelles de 76x32 à 48x28 mm pour la microscopie, pour l'utilisation de toutes les lamelles de microscope, 2.0 mm d'épaisseur	1 pc
----------	---	--	------

SUPPORTS D'ÉCHANTILLONS

Z5446091		Porte-échantillon Géologie, simple pression, incl. 3x porte-échantillon 'Giessener format' 48x28 mm	1 pc
Z5651021		Porte-échantillon Qpol Vibro pour sections minces, « format Giessener » 48x28 mm	1 pc