



AUTOMATE DE TRONÇONNAGE
QCUT 600 BOT

AUTOMATE DE TRONÇONNAGE QCUT 600 BOT
LA SUPÉRIORITÉ DANS LE DÉTAIL

1. Panneau de commande ergonomique

- | Grand écran tactile industriel 12,1" avec logiciel QATM intuitif
- | Mise en place rapide, commande de tous les axes avec deux joysticks
- | L'écran coulissant permet de travailler avec une bonne vue d'ensemble

2. Corps de machine robuste

- | Construction stable en acier revêtu par poudre
- | Refroidissement par circulation intégrable
- | Graissage central automatique des axes

3. Grande table ronde de machine

- | En acier inoxydable avec rainures longitudinales et transversales

5. Bras pivotant optimisé

- | Système de refroidissement à haute efficacité
- | Capacité de tronçonnage accrue grâce au capot de protection du disque de séparation guidé en parallèle
- | Aide à l'alignement laser pour positionner facilement la pièce à usiner

6. Axe de rotation, axe B

- | Plage de rotation 360°, 200° pour l'axe C combiné
- | Précision de positionnement : $\pm 0,1^\circ$.

7. Axe rotatif en option, axe C

- | Plage de rotation : 360° max.
- | Axe de rotation modulaire amovible



ACCÈS TRÈS OUVERT

POUR LES GRANDES PIÈCES

La large porte coulissante permet de poser des grandes pièces directement via un chariot élévateur ou d'une girafe.



AUTOMATE DE TRONÇONNAGE QCUT 600 BOT

SÉPARER LE PETIT DU GRAND EN 5 DIMENSIONS

La technologie brevetée à 5 axes permet de séparer n'importe quel angle d'une pièce de manière exacte, reproductible, rapide et simple. Tous les axes sont réglables avec précision et fixés sans vibration pendant la coupe de séparation - le travail précis est désormais plus facile que jamais.

La mobilité des différents axes, combinée aux systèmes de serrage, permet de séparer avec précision l'échantillon sans devoir changer le serrage de la pièce, une opération qui prend beaucoup de temps. Toutes les coupes de séparation nécessaires peuvent être effectuées l'une après l'autre et de manière automatisée - même pour les pièces de grande taille.

1. AXE Y (coupe en bout)

- | Zone de séparation : 360 mm, automatique
- | Déplacement rapide jusqu'à 80 mm/s

2. AXE Z (approche transversale)

- | Course de déplacement : 550 mm, automatique
- | Approche transversale pour des coupes parallèles précises en série

3. AXE B (axe de rotation)

- | Plage de rotation : max. 360°, pour l'axe C combiné max. 200°, automatique
- | Précision de positionnement : $\pm 0,1^\circ$

4. AXE X (coupe en déplacement)

- | Zone de séparation : 550 mm, automatique
- | Déplacement rapide jusqu'à 80 mm/s

5. AXE C (axe de rotation)

- | Plage de rotation : max. 360°, automatique
- | Axe de rotation modulaire amovible

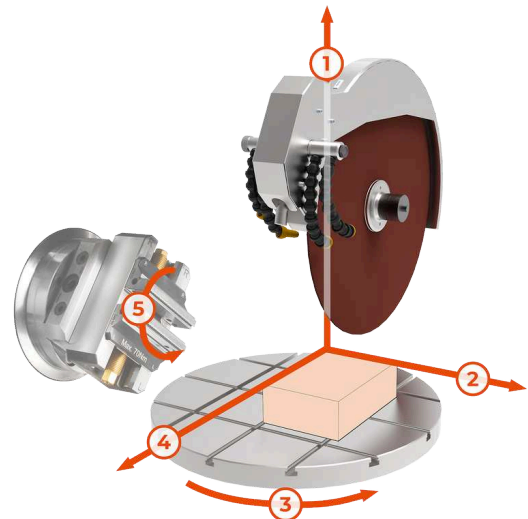

AUTOMATE DE TRONÇONNAGE QCUT 600 BOT

CARACTÉRISTIQUES



TABLE TOURNANTE EN ACIER INOXYDABLE

La table tournante de grande taille (Ø 600 mm) permet de travailler avec précision, même en cas d'utilisation intensive.

- | Rotation de la table de la machine (max. 360°) pas de serrage coûteux des pièces nécessaire
- | Extensible par un axe de rotation adaptable de façon modulaire (axe C)
- | Rainures intégrées pour le système de serrage Easy pour un montage rapide des outils de serrage



MESURE AUTOMATIQUE DES DISQUES À TRONÇONNER

La mesure dynamique des disques de tronçonnage permet d'obtenir des résultats de coupe reproductibles et de qualité constante.

- | Surveillance automatique du diamètre actuel du disque à tronçonner
- | Adaptation des paramètres de coupe après chaque coupe de séparation
- | Permet une vitesse et une profondeur de coupe constantes



MACHINE ROBUSTE AVEC GRANDE CHAMBRE DE SÉPARATION

Corps de machine robuste en acier revêtu par poudre, avec grande porte coulissante en verre de sécurité composite anti-rayures et grande porte latérale.

- | Corps de la machine avec refroidissement par circulation intégrable et lubrification centrale automatique
- | Accès optimal à la grande chambre de séparation, ouverture des portes uniquement possible lorsque le disque à tronçonner est à l'arrêt (surveillance d'arrêt intégrée)
- | Grande porte latérale pour un changement



OPTIMISATION DE LA COUPE

Pour optimiser la qualité de coupe, la machine détecte elle-même les caractéristiques locales du matériau, comme les zones durcies.

- | Régulation de l'avance en fonction de la force de coupe
- | Détection du début de la coupe : lors de l'approche pour une nouvelle coupe, la pièce est automatiquement détectée et approchée à une vitesse réduite.
- | Capot de protection du disque de tronçonnage à guidage parallèle lors de la coupe en bout, augmente la capacité de séparation du

facile du disque de
tronçonnage

disque de
tronçonnage

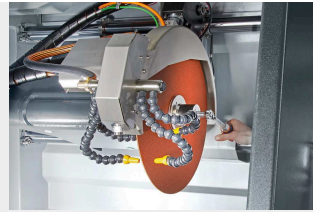

ENTRAÎNEMENT PUISSANT DU DISQUE À TRONÇONNER

Guidage précis du bras pivotant et refroidissement du disque à tronçonner.

- | Entraînement principal refroidi par eau avec une puissance d'entraînement de 15 kW
- | Refroidissement optimal grâce à des tuyaux de refroidissement réglables de manière flexible
- | Capot de protection du disque à guidage parallèle pour une capacité de tronçonnage accrue lors des coupes en bout

UTILISATION INTUITIVE ET SIMPLE

Grand écran tactile industriel 12,1" avec logiciel utilisateur QATM intuitif, manettes et bouton d'arrêt d'urgence

- | La fonction d'apprentissage permet une programmation conviviale des positions de coupe en se rendant sur les différentes positions.
- | Positionnement simultané et séparation automatique de différents composants sans changement de serrage (processus multi-position MPP)

UN DESIGN BIEN PENSÉ

Le changement facile des disques de tronçonnage et le serrage simple mettent l'accent sur le tronçonnage

- | Aide à l'alignement laser pour positionner facilement la pièce à usiner
- | Écrou de serrage : serrage et desserrage simples du disque à tronçonner

CONFORT D'UTILISATION MAXIMAL

Le pupitre de commande est mobile et peut être positionné librement pour une utilisation ergonomique dans l'aménagement et la commande de la machine.

- | Programmation à proximité immédiate de la pièce à usiner
- | Pendant le fonctionnement en série, le pupitre de commande peut être déplacé sur le côté

AUTOMATE DE TRONÇONNAGE QCUT 600 BOT

ACCESSOIRES



REFROIDISSEMENT PAR CIRCULATION

Système de refroidissement compact et intégrable pour les applications standard

- | Intégrable et extensible dans le boîtier
- | Filtration multi-chambres
- | Tamis d'entrée avec sac filtrant (voir consommables)

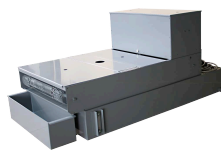

INSTALLATION DE FILTRE À BANDE

Grand système de refroidissement et de filtrage pour un fonctionnement continu, par exemple pour les applications en série

- | Taille de récipient : 285 l
- | Capacité de filtration : 100 l/min (par rapport à l'émulsion)
- | Capacité de pompage : 100 l/min



CENTRIFUGAL SEPARATOR

Sécurité au travail : environnement de travail avec une meilleure qualité de l'air

- | Pour la séparation des brouillards d'huile
- | Purifie l'air et augmente la visibilité
- | Capacité d'aspiration 452 ou 500 m³/h selon la tension

UNE COUPE PARFAITE - LES CONSOMMABLES QPREP

Le tronçonnage est plus fiable, plus sûr et plus efficace lorsqu'il est effectué avec les bons ingrédients : Connaissance, soin et bon choix des consommables et des instruments. La gamme Qprep comprend des disques à tronçonner spécialement développés pour une grande variété de matériaux et d'exigences.

- | Faible impact thermique sur l'échantillon pendant le processus de séparation
- | Le tronçonnage humide permet d'obtenir des qualités de surface très fines après la séparation
- | Une séparation optimale raccourcit la suite du processus de préparation



RAPIDES, PERFORMANTS, FLEXIBLES - LES DISPOSITIFS DE SERRAGE DE QTOOLS

Nos dispositifs de serrage innovants permettent de serrer les pièces de manière sûre et précise afin de garantir des processus de tronçonnage et de prépolissage exacts. Qtools propose une large gamme de dispositifs de serrage différents, conçus pour une multitude d'applications et de pièces de tailles différentes.

- | Convient aux échantillons de forme régulière et irrégulière
- | Serrage rapide et répétable avec précision de pièces de forme régulière
- | Grand choix d'outils et de systèmes de serrage différents disponibles

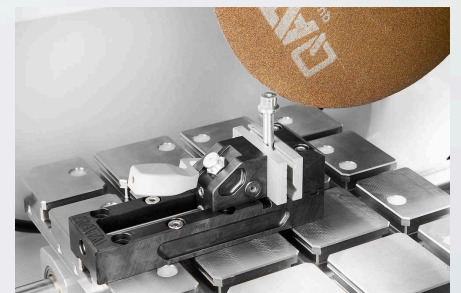

AUTOMATE DE TRONÇONNAGE QCUT 600 BOT
CARACTÉRISTIQUES TECHNIQUES



Machine configurable avec 4 (X/Y/Z/B) ou 5 axes (X/Y/Z/B/C)

www.qatm.com/qcut-600-bot

N° ARTICLE

EQUIPEMENT DE BASE

MACHINE (TOUS LES ARTICLES NÉCESSAIRES)

M1831001  Qcut 600 BOT (4-axis) base machine 400V 50Hz (3Ph/N/PE)

M1831003  Qcut 600 BOT (5-axis) base machine 400V 50Hz (3Ph/N/PE)

M1831002  Qcut 600 BOT (4-axis) base machine 480V 60Hz (3Ph/PE)

M1831004  Qcut 600 BOT (5-axis) base machine 480V 60Hz (3Ph/PE)

CARTER DE DISQUE (1 ARTICLE NÉCESSAIRE)

A1831001 Wheel guard 500mm

A1831010 Wheel guard 600mm

SYSTÈME DE RECIRCULATION (1 ARTICLE NÉCESSAIRE)

A1831005  Recirculation cooling system 400V 50Hz (3Ph/PE)

A1831006 Recirculation cooling system 480V 60Hz (3Ph/PE)

A6501000  Belt filter 285 400V 50Hz (3Ph/PE)

A6501002  Belt filter 285 480V 60Hz (3Ph/PE)

Z6501007 Kit connexion système convoyeur 285

OPTIONS (À COMMANDER AVEC LA MACHINE)

A1831004  Laser alignment aid

A1831007 Centrifugal separator 400V 50Hz (3Ph/PE)

A1831009 Centrifugal separator 480V 60Hz (3Ph/PE)

PRECISION CLAMPING DEVICES, CLAMPING_DEVICES, PRECISION_CLAMPING_DEVICES

Z1870063	Reduction ring Ø 30 mm, Clamping_devices, Precision_clamping_devices
Z1870069	Manual chuck Ø 44 mm, Clamping_devices, Precision_clamping_devices

QUICK CLAMPING TOOLS, CLAMPING_DEVICES

QTOOL 80, CLAMPING_DEVICES, QTOOL_SERIES

Z2231203	Qtool 80 - 100mm, Clamping_devices, Qtool_series
Z2231204	Qtool 80 - 150mm, Clamping_devices, Qtool_series
02231243	Clamping jaw 40 mm, Clamping_devices, Qtool_series
Z2231215	Clamping jaws 70 mm, Clamping_devices, Qtool_series
02231245	Clamping jaw 40 mm bevelled, Clamping_devices, Qtool_series
02231246	Clamping jaw 40 mm cross prism, Clamping_devices, Qtool_series
Z2231216	Clamping jaws 70 mm slotted, Clamping_devices, Qtool_series
Z2231217	Clamping jaws 70 mm slotted prism, Clamping_devices, Qtool_series

QTOOL 80 VARIO, CLAMPING_DEVICES, QTOOL_SERIES

Z2231200	Qtool 80 Vario - 100 mm, Clamping_devices, Qtool_series
Z2231201	Qtool 80 Vario - 150 mm, Clamping_devices, Qtool_series
Z2231202	Qtool 80 Vario - 250 mm, Clamping_devices, Qtool_series
Z2231210	Workpiece stop, Clamping_devices, Qtool_series
02231200	Clamping jaw, 40 mm - for Qtool 80 Vario, Clamping_devices, Qtool_series
Z2231211	Clamping jaws, 70 mm, Clamping_devices, Qtool_series
02231213	Prism jaw, 40 mm, Clamping_devices, Qtool_series
02231229	Bevelled jaw, 40 mm, Clamping_devices, Qtool_series
02231230	Cross prism jaw, 40 mm, Clamping_devices, Qtool_series
Z2231212	Round bar jaws, 70 mm slotted, Clamping_devices, Qtool_series
Z2231213	Prism jaws, 70 mm slotted, Clamping_devices, Qtool_series
Z2231214	Clamping jaws, 70 mm slotted, Clamping_devices, Qtool_series

POWER CLAMPING SYSTEMS, CLAMPING_DEVICES, POWER_CLAMPING_SYSTEMS

POWER CLAMPING SYSTEM 100-540, CLAMPING_DEVICES, POWER_CLAMPING_SYSTEMS

Z2234016	Power clamping system 100-540, Clamping_devices, Power_clamping_systems
Z2234018	Prism clamping jaw, Clamping_devices, Power_clamping_systems
Z2234017	Clamping jaw flat, Clamping_devices, Power_clamping_systems
Z2234019	Angular drive, Clamping_devices, Power_clamping_systems

POWER CLAMPING SYSTEM LC 90, CLAMPING_DEVICES, POWER_CLAMPING_SYSTEMS

Z2234001	Power clamping system LC 90, Clamping_devices, Power_clamping_systems
Z2234003	Carrier jaws LC 90, Clamping_devices, Power_clamping_systems
Z2234004	V-groove jaw 100, Clamping_devices, Power_clamping_systems
Z2234005	Clamping jaw flat, Clamping_devices, Power_clamping_systems
Z2234009	Quick-change adapter, Clamping_devices, Power_clamping_systems
Z2234008	Step jaw 100, Clamping_devices, Power_clamping_systems
Z2234002	Clamping system X-Clamp 100, Clamping_devices, Power_clamping_systems
Z2234006	Socket 90°, Clamping_devices, Power_clamping_systems

PLAQUES DE BASE, CLAMPING_DEVICES, EASY_CLAMPING_PLATES

CLAMPING ACCESSORIES FOR ROTATING, SWIVELING AND SPECIAL APPLICATIONS, CLAMPING_DEVICES, CLAMPING_ACCESSORIES_SPECIALS

Z1304636	Expansion clamping device, Clamping_devices, Clamping_accessories_specials
Z1340000	 Etau croisé 80 - 100, Clamping_devices, Clamping_accessories_specials
Z1340001	Etau croisé 80 - 150, Clamping_devices, Clamping_accessories_specials

ETAUX ROTATIFS ET ANGULAIRES, CLAMPING_DEVICES, CLAMPING_ACCESSORIES_SPECIALS



Z1304001	Etau angulaire 60, Clamping_devices, Clamping_accessories_specials
----------	--

01304008	Mors rainuré en V 60, Clamping_devices, Clamping_accessories_specials
Z1302000	Etau angulaire 80, Clamping_devices, Clamping_accessories_specials
01302016	Mors rainuré en V 80, Clamping_devices, Clamping_accessories_specials

ROTATIG DEVICES, CLAMPING_DEVICES, ROTATION_DEVICES

Z1870059	Rotation device type RD1, Clamping_devices, Rotation_devices
Z1891001	Rotation device type RD2.1, Clamping_devices, Rotation_devices

ETAUX UNIVERSELS ET ACCESSOIRES, CLAMPING_DEVICES, UNIVERSAL_VICES_AND_ACCESSORIES

Z1350025	Clamping rail, Clamping_devices, Universal_vices_and_accessories
01350022	Prism 120°, Clamping_devices, Universal_vices_and_accessories
01350023	Prism slim, Clamping_devices, Universal_vices_and_accessories
01350024	Prism 90°, Clamping_devices, Universal_vices_and_accessories
01350025	Prism 90° high, Clamping_devices, Universal_vices_and_accessories
Z1350002	 Etau universel Mono 61, Clamping_devices, Universal_vices_and_accessories
Z1350004	 Mallette avec set de 2 étaux universels Mono 61, Clamping_devices, Universal_vices_and_accessories
Z1350011	 Etau universel Mono 132, Clamping_devices, Universal_vices_and_accessories
Z1350005	Etau universel Duo, Clamping_devices, Universal_vices_and_accessories
Z1350006	Set d'étaux à chaîne, Clamping_devices, Universal_vices_and_accessories
92005796	Pièce d'appui - Longitudinal V, Clamping_devices, Universal_vices_and_accessories
92005797	Pièce d'appui - traverse V, Clamping_devices, Universal_vices_and_accessories
92005799	Pièce d'appui - forme pont longitudinal, Clamping_devices, Universal_vices_and_accessories
92005800	Pièce d'appui - forme pont transverse, Clamping_devices, Universal_vices_and_accessories
92005798	Pièce d'appui Standard, Clamping_devices, Universal_vices_and_accessories
Z1350007	Adaptateur de hauteur 60 mm des étaux Piccolo, Clamping_devices, Universal_vices_and_accessories

Z1350003	Adaptateur de hauteur 74 mm des étaux Mono, Clamping_devices, Universal_vices_and_accessories
95003172	Rallonge de bras de serrage, pour étau Piccolo 54 et Mono 61, Clamping_devices, Universal_vices_and_accessories
Z1304591	Vis de fixation M6 x 25, Clamping_devices, Universal_vices_and_accessories
95003169	Fixing screw Piccolo M8 x 25, Clamping_devices, Universal_vices_and_accessories
95003170	Fixing screw Piccolo M10 x 25, Clamping_devices, Universal_vices_and_accessories
95003168	Fixing screw Mono M10 x 32, Clamping_devices, Universal_vices_and_accessories
91001157	Tasseau pour rainure en T inox M6X8, Clamping_devices, Universal_vices_and_accessories
91001161	Tasseau pour rainure en T inox M8X10, Clamping_devices, Universal_vices_and_accessories
91001159	Tasseau pour rainure en T inox M8X12, Clamping_devices, Universal_vices_and_accessories
91001158	Tasseau pour rainure en T inox M10X12, Clamping_devices, Universal_vices_and_accessories