



TRONCATRICE

QCUT 350 A

La Qcut 350 A è una troncattrice ad umido automatica per campioni di dimensioni fino a Ø 135 mm. Grazie alla funzione di taglio a basso contatto (Lcc - Low Contact Cutting) è ottimale per i tagli su differenti tipologie di campioni con varie geometrie, dimensioni e materiali. La troncattrice viene comunemente usata in metallografia, materialografia, mineralogia nonché per il taglio di materiali compositi (CFC/PMC/MMC) o dispositivi elettronici come il PCB. L'ampia camera di taglio e il tavolo di lavoro in acciaio inossidabile della macchina consentono un funzionamento come da flessibile. L'arricchimento delle funzioni del software come il sistema automatico di contatto, processo multi-posizione e la regolazione in parallelo del carter di protezione durante il taglio in verticale migliorano ulteriormente un'elevata riproducibilità dei processi di taglio.



[Cliccare per visualizzare il video](#)

VANTAGGI PRODOTTO

- | Movimento orizzontale automatico
- | Movimento verticale automatico
- | Controllo elettronico della forza di taglio
- | Misurazione corsa elettronica
- | Limitatore elettronico della forza di taglio
- | Funzione di memoria per il salvataggio di programmi
- | Ampia gamma di sistemi di serraggio disponibili
- | Apertura a destra per campioni lunghi

CARATTERISTICHE

CONTROLLO ELETTRONICO DELLE PRESTAZIONI

La velocità di avanzamento viene ridotta al raggiungimento della potenza massima preimpostata, proteggendo la macchina e i componenti di taglio da eventuali sovraccarichi.

AVANZAMENTO TRASVERSALE DI PRECISIONE

L'avanzamento trasversale automatico opzionale con funzione di taglio in serie è ideale per eseguire tagli paralleli precisi. La gestione operativa avviene tramite il controllo elettronico. L'avanzamento trasversale elettronico può essere utilizzato anche come asse di alimentazione durante l'utilizzo del disco a tazza.

TAGLIO A IMPULSI

Nel caso di sezioni massicce e materiali difficili da tagliare, il sistema di taglio a impulsi variabile offre vantaggi decisivi.

PROCESSO MULTI-POSIZIONE (MPP)

Con il "Multi-Position-Process" (MPP) è possibile posizionare più campioni sul piano di lavoro e tagliarli in un'unica sequenza. La funzione teach-in consente una regolazione semplice e intuitiva delle diverse posizioni di taglio.

RILEVAMENTO AUTOMATICO DEL CONTATTO

Dopo l'avvio automatico del processo di taglio, il campione viene avvicinato rapidamente al disco. Al contatto con il disco di taglio, il campione viene lavorato in modo efficiente e sicuro secondo i parametri di taglio preimpostati.

NUOVE DIMENSIONI

La camera di taglio e il piano di lavoro ampliati, insieme alla regolazione parallela della protezione del disco, aumentano la capacità di taglio e la corsa su tutti gli assi. La porta laterale garantisce un accesso ottimale alla camera di taglio, mentre l'apertura supplementare per l'alimentazione di campioni voluminosi offre molteplici possibilità operative.

CONTROLLO ELETTRONICO

I parametri di taglio per le operazioni automatiche di taglio trasversale possono essere salvati nel sistema di controllo elettronico e richiamati successivamente. La posizione del taglio trasversale manuale viene visualizzata sul display. Tutti i parametri, come velocità di avanzamento, corsa e forza di taglio, possono essere modificati durante i cicli automatici.

TRONCATRICE QCUT 350 A

SUPERIORE ATTENZIONE AI DETTAGLI

1. Ampio piano macchina

- | Gli assi possono essere posizionati senza gioco
- | Scanalature facili per un semplice inglobamento dei dispositivi di

5. Apertura laterale

- | Apertura laterale destra per campioni di grandi dimensioni

6. Struttura robusta

- | Struttura robusta in alluminio verniciato a

fissaggio QATM

- | Scanalature a T da 12 mm per dispositivi di fissaggio personalizzati
- | Dimensioni massime (L x A): 500 mm x 300 mm (senza asse Z); in caso contrario, 400 mm x 300 mm max.

2. Pannello di controllo ergonomico

- | display touch screen a colori da 10,1"
- | Joystick per il comando manuale

3. Allineamento laser

- | Per un posizionamento preciso dei componenti prima del taglio

4. Blocco del disco da taglio

- | Sostituzione semplificata del disco di taglio grazie al meccanismo di bloccaggio e al pratico sistema a dado.

polvere

7. Copertura del disco di taglio a guida parallela

- | Maggiore capacità di taglio nelle operazioni trasversali



TAGLIO PERFETTO - MATERIALI DI CONSUMO DI QPREP

Il taglio è più affidabile, sicuro ed efficiente quando viene eseguito con gli ingredienti giusti: conoscenza, cura e la giusta scelta di consumabili e strumenti.



VELOCI, POTENTI E FLESSIBILI - DISPOSITIVI DI SERRAGGIO DI QTOOLS

I nostri innovativi dispositivi di serraggio servono a bloccare i pezzi in modo sicuro e preciso per garantire processi di taglio e sezionamento precisi. Esiste un'ampia gamma di dispositivi di serraggio sviluppati per specifiche applicazioni e dimensioni.

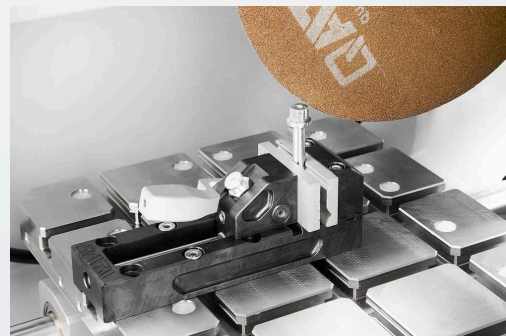

TRONCATRICE QCUT 350 A

DATI TECNICI

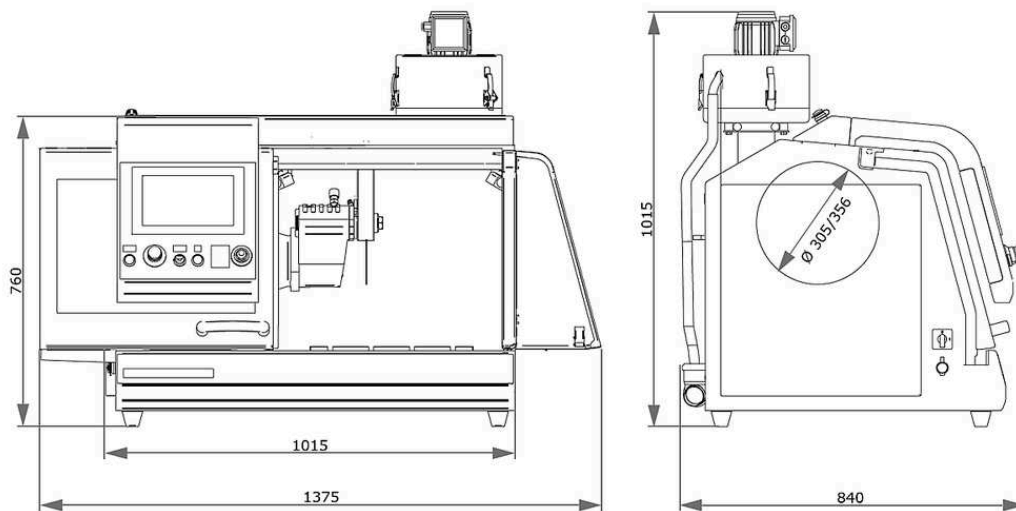

Mola da taglio	up to Ø 356 mm/14"
Capacità di taglio max.	Ø 135 mm
Dimensione flangia ruota	Ø 32 mm
Asse-X automatico	260 mm
Asse-Y automatico	175 mm
Asse-Z automatico (opzionale)	140 mm
Asse Z di precisione	0.1 mm
Piano di taglio senza asse-Z WxD	500 x 300 mm, inossidabile
Piano di taglio con asse-Z WxD	400 x 300 mm, inossidabile
Slot T	12 mm
Velocità	Variabile da 800-3400 rpm
Alimentazione	9.5 kVA
Potenza Motore (principale)	4 kW S1; 5.5 kW S3
W x H x D	1015 x 760 x 810 mm
Peso	~200 Kg (dipende dalla configurazione)

www.qatm.com/qcut-350-a

ARTICOLI

DOTAZIONI DI BASE

STRUMENTAZIONE (SOBO RICHIESTI TUTTI GLI ARTICOLI)

M1821001  Qcut 350 A (Brillant 250) Strumento base

ALIMENTAZIONE (RICHIESTO 1 ARTICOLO)

A1821015 Alimentazione Qcut 350 A 400V (3Ph/PE)

A1821016 Alimentazione Qcut 350 A 480V (3Ph/PE)

A1821017 Alimentazione Qcut 350 A 220V (3Ph/PE)

PROTEZIONE DEL DISCO DI TAGLIO (RICHIESTO 1 ARTICOLO)

A1821018 Protezione disco di taglio Qcut 350 A 305mm 12"

A1821019 Protezione disco di taglio Qcut 350 A 356mm 14"

TRAZIONE (RICHIESTO 1 ARTICOLO)

A1821020 Qcut 350 A senza asse Z

A1821021 Qcut 350 A asse Z manuale

A1821022 Qcut 350 A asse Z automatico

SISTEMA DI RICIRCOLO (RICHIESTO 1 ARTICOLO)

A5800507  Sistema di raffreddamento a ricircolo 45L, mobile, con meccanismo di inserimento

A5800508  Sistema di raffreddamento a ricircolo 45L, mobile, senza ruote pieghevoli

A6501009  Filtro a nastro 130 - 400V/50Hz (3Ph/PE)

A6501010  Filtro a nastro 130 - 220V/60Hz (3Ph/PE)

Z6501004 Set di collegamento filtro a nastro 130

OPZIONI (DA ORDINARE CON LO STRUMENTO)

A1821023	Qcut 350 A allineamento laser
A1821024	Qcut 350 A separatore centrifugo



PRECISION CLAMPING DEVICES, CLAMPING_DEVICES,
PRECISION_CLAMPING_DEVICES

Z1870035	Supporto campione L standard Ø 40 mm aperto, Clamping_devices, Precision_clamping_devices
Z1870037	Supporto campione L standard Ø 40 mm chiuso, Clamping_devices, Precision_clamping_devices
Z1870039	Supporto campione L Flex Ø 40 mm, Clamping_devices, Precision_clamping_devices
Z1870043	Supporto campione Morsa di serraggio parallela L aperta, Clamping_devices, Precision_clamping_devices
Z1870041	Supporto campione Morsa di serraggio parallela M chiusa, Clamping_devices, Precision_clamping_devices
Z1870045	Portacampioni a forma di goccia L Ø 40 mm, Clamping_devices, Precision_clamping_devices
Z1870047	Morsa di serraggio universale Vice L, Clamping_devices, Precision_clamping_devices
Z1870049	Morsa di serraggio a matrice Vice L, Clamping_devices, Precision_clamping_devices
Z1870054	Mini Morsa Vice L, Clamping_devices, Precision_clamping_devices
Z1870056	Doppia morsa parallela Vice L, Clamping_devices, Precision_clamping_devices
Z1870058	Adattatore con giuntura sferica L, Clamping_devices, Precision_clamping_devices
Z1870064	Anello di riduzione da Ø 25 mm, Clamping_devices, Precision_clamping_devices
Z1870063	Anello di riduzione da Ø 30 mm, Clamping_devices, Precision_clamping_devices
Z1870071	Anello di riduzione Ø 40 mm, Clamping_devices, Precision_clamping_devices
Z1870067	Anello di riduzione da 1", Clamping_devices, Precision_clamping_devices
Z1870066	Anello di riduzione da 1 1/4", Clamping_devices, Precision_clamping_devices
Z1870065	Anello di riduzione da 1 1/2", Clamping_devices, Precision_clamping_devices
Z1870068	Mandrino manuale da Ø 32 mm, Clamping_devices, Precision_clamping_devices
Z1870069	Mandrino manuale da Ø 44 mm, Clamping_devices, Precision_clamping_devices
Z1870070	Mandrino manuale Ø 56 mm, Clamping_devices, Precision_clamping_devices

MORSE PER IL SERRAGGIO A VUOTO, CLAMPING_DEVICES, PRECISION_CLAMPING_DEVICES

Z1870028	Supporto porta campione con fissaggio in vuoto, Clamping_devices, Precision_clamping_devices
01870288	Supporto per il vuoto (piastra sacrificale), Clamping_devices, Precision_clamping_devices
Z1304600	Pompa per vuoto 230V/50Hz per portacampioni sotto vuoto, Clamping_devices, Precision_clamping_devices
Z1304634	Pompa per vuoto 110V/60Hz per portacampioni sotto vuoto, Clamping_devices, Precision_clamping_devices

QUICK CLAMPING TOOLS, CLAMPING_DEVICES

QTOOL 60, CLAMPING_DEVICES, QTOOL_SERIES

Z2235200	Qtool 60, Clamping_devices, Qtool_series
02235202	Ganascia di serraggio 32 mm - per Qtool 60, Clamping_devices, Qtool_series
Z2235201	Ganasce di serraggio 60 mm - per Qtool 60, Clamping_devices, Qtool_series
02235212	Ganascia di serraggio 32 mm smussata - per Qtool 60, Clamping_devices, Qtool_series
02235213	Ganascia di serraggio 32 mm a prisma trasversale - per Qtool 60, Clamping_devices, Qtool_series
Z2235202	Ganasce di serraggio 60 mm con intaglio - per Qtool 60, Clamping_devices, Qtool_series
Z2235203	Ganasce di serraggio 60 mm a prisma scanalato - per Qtool 60, Clamping_devices, Qtool_series

QTOOL 80, CLAMPING_DEVICES, QTOOL_SERIES

Z2231203	Qtool 80 - 100mm, Clamping_devices, Qtool_series
02231243	Ganascia di serraggio 40 mm, Clamping_devices, Qtool_series
Z2231215	Ganasce di serraggio 70 mm, Clamping_devices, Qtool_series
02231245	Ganascia di serraggio 40 mm smussata, Clamping_devices, Qtool_series
02231246	Ganascia di serraggio 40 mm prisma trasversale, Clamping_devices, Qtool_series
Z2231216	Ganasce di serraggio 70 mm con intaglio, Clamping_devices, Qtool_series
Z2231217	Ganasce di serraggio 70 mm prisma scanalato, Clamping_devices, Qtool_series

QTOOL 80 VARIO, CLAMPING_DEVICES, QTOOL_SERIES

Z2231200	Qtool 80 Vario - 100 mm, Clamping_devices, Qtool_series
Z2231210	Arresto del pezzo, Clamping_devices, Qtool_series
02231200	Ganascia di serraggio, 40 mm - per Qtool 80 Vario, Clamping_devices, Qtool_series
Z2231211	Ganasce di serraggio, 70 mm, Clamping_devices, Qtool_series
02231213	Ganascia a prisma, 40 mm, Clamping_devices, Qtool_series
02231229	Ganascia smussata, 40 mm, Clamping_devices, Qtool_series
02231230	Ganascia a prisma incrociato, 40 mm, Clamping_devices, Qtool_series
Z2231212	Ganasce per barre tonde, 70 mm con scanalatura, Clamping_devices, Qtool_series
Z2231213	Ganasce a prisma, 70 mm con scanalatura, Clamping_devices, Qtool_series
Z2231214	Ganasce di serraggio, 70 mm con intaglio, Clamping_devices, Qtool_series

PIASTRE DI FACILE SERRAGGIO, CLAMPING_DEVICES, EASY_CLAMPING_PLATES

Z2236030	Piastra di serraggio Easy-S, Clamping_devices, Easy_clamping_plates
Z2236031	Piastra di serraggio Easy S con unità rotante, Clamping_devices, Easy_clamping_plates
Z2236035	Piastra di facile serraggio M, Clamping_devices, Easy_clamping_plates

ACCESSORIES FOR EASY-CLAMPING PLATES

Z2236032	Adattamento orizzontale Easy, Clamping_devices, Easy_clamping_plates
Z2236033	Adattamento verticale Easy, Clamping_devices, Easy_clamping_plates
Z2236034	Adattamento Easy Qtool 40 - 60, Clamping_devices, Easy_clamping_plates
Z2236038	Piastra rotante multitorre, Clamping_devices, Easy_clamping_plates
Z2236039	Multitorre, Clamping_devices, Easy_clamping_plates
Z2236040	Unità girevole Qtool 40 - 60, Clamping_devices, Easy_clamping_plates
Z2236036	Piastra Easy e multifunzionale, Clamping_devices, Easy_clamping_plates

CLAMPING ACCESSORIES FOR ROTATING, SWIVELING AND

SPECIAL APPLICATIONS, CLAMPING_DEVICES, CLAMPING_ACCESSORIES_SPECIALS

Z2236041	Unità girevole Qtool 60 - 80, Clamping_devices, Clamping_accessories_specials
Z1304643	Chiusura a vite con piastra di serraggio Easy-clamp M, Clamping_devices, Clamping_accessories_specials
Z1304636	Morsa a espansione, Clamping_devices, Clamping_accessories_specials
Z2236009	Morsa verticale singola, Clamping_devices, Clamping_accessories_specials
Z2236010	Morsa verticale doppio, Clamping_devices, Clamping_accessories_specials
Z2234010	Clamping system X-Clamp 3858, Clamping_devices, Clamping_accessories_specials

MORSE A CROCE, CLAMPING_DEVICES, CLAMPING_ACCESSORIES_SPECIALS

Z1340010	 Morsa a croce Vice 50 - 100, Clamping_devices, Clamping_accessories_specials
----------	--

MORSE ANGOLARI E ROTANTI, CLAMPING_DEVICES, CLAMPING_ACCESSORIES_SPECIALS







Z1304001	Morsa angolare Vice 60, Clamping_devices, Clamping_accessories_specials
01304008	Morsa angolare per ganascia a prisma Vice 60, Clamping_devices, Clamping_accessories_specials

ROTATIG DEVICES, CLAMPING_DEVICES, ROTATION_DEVICES

Z1870059	Dispositivo di rotazione tipo RD1, Clamping_devices, Rotation_devices
Z1891001	Dispositivo di rotazione tipo RD2.1, Clamping_devices, Rotation_devices

MORSE E ACCESSORI UNIVERSALI, CLAMPING_DEVICES, UNIVERSAL_VICES_AND_ACCESSORIES

Z1350025	Guida di serraggio, Clamping_devices, Universal_vices_and_accessories
01350022	Prisma 120°, Clamping_devices, Universal_vices_and_accessories
01350023	Prism slim, Clamping_devices, Universal_vices_and_accessories
01350024	Prism 90°, Clamping_devices, Universal_vices_and_accessories
01350025	Prism 90° high, Clamping_devices, Universal_vices_and_accessories

Z1350008		Morsa Universal Vice Piccolo 54, Clamping_devices, Universal_vices_and_accessories
Z1350010		Valigetta set Universal Vice Piccolo 54, Clamping_devices, Universal_vices_and_accessories
Z1350012		Morsa Universal vice Piccolo 100, Clamping_devices, Universal_vices_and_accessories
Z1350002		Morsa universale Vice Mono 61, Clamping_devices, Universal_vices_and_accessories
Z1350004		Valigetta per morsa universale vice Mono 61, Clamping_devices, Universal_vices_and_accessories
Z1350011		Morsa Universal Vice Mono 132, Clamping_devices, Universal_vices_and_accessories
Z1350005		Morsa universale Duo, Clamping_devices, Universal_vices_and_accessories
Z1350006		Set morsa a catena, Clamping_devices, Universal_vices_and_accessories
92005796		Ganascia a V longitudinale, Clamping_devices, Universal_vices_and_accessories
92005797		Ganascia traversa, Clamping_devices, Universal_vices_and_accessories
92005799		Ponte longitudinale, Clamping_devices, Universal_vices_and_accessories
92005800		Ponte trasverso, Clamping_devices, Universal_vices_and_accessories
92005798		Ganascia di serraggio standard, Clamping_devices, Universal_vices_and_accessories
Z1350007		Adattatore altezza 60mm Piccolo, Clamping_devices, Universal_vices_and_accessories
Z1350003		Adattatore altezza 74mm Mono, Clamping_devices, Universal_vices_and_accessories
95003172		Estensione del braccio di serraggio Piccolo 54 e Mono 61, Clamping_devices, Universal_vices_and_accessories
Z1304591		Vite di fissaggio M6 x 25, Clamping_devices, Universal_vices_and_accessories
95003169		Vite di fissaggio Piccolo M8 x 25, Clamping_devices, Universal_vices_and_accessories
95003170		Vite di fissaggio Piccolo M10 x 25, Clamping_devices, Universal_vices_and_accessories
95003168		Vite di fissaggio Mono M10 x 32, Clamping_devices, Universal_vices_and_accessories
91001157		Dado T-slot - acciaio inossidabile M6 x 8, Clamping_devices, Universal_vices_and_accessories
91001161		Dado T-slot - acciaio inossidabile M8 x 10, Clamping_devices, Universal_vices_and_accessories

91001159	Dado T-slot - acciaio inossidabile M8 x 12, Clamping_devices, Universal_vices_and_accessories
91001158	Dado T-slot - acciaio inossidabile M10 x 12, Clamping_devices, Universal_vices_and_accessories